

### PRODUCT INFORMATIE/PRODUCT INFORMATION

Productwijzigingen voorbehouden/Product modification reserved

#### AAN/UIT ON/OFF

• Door 1 maal kort op de knop te drukken en weer los te laten kan de Niteline worden aangezet. De Niteline heeft meerdere standen waartussen geschakeld kan worden.

##### 1 LED voorlicht "to see"

- kort drukken Medium Steady aan
- kort drukken High Steady aan
- kort drukken Medium Pulse
- kort drukken High Steady-Pulse
- lang drukken uit (kan in iedere stand)

##### 4 LED achterlicht "to be seen"

- kort drukken Low Steady aan
- kort drukken High Steady aan
- kort drukken Low Flash aan
- kort drukken High Pulse aan
- lang drukken uit (kan in iedere stand)

Als de verlichting uitgezet wordt, onthouden deze de stand waarin ze uitgezet zijn en wanneer de verlichting aangezet wordt zal de verlichting op deze stand weer aangaan.

• The Niteline light is switched on by briefly pressing the button. The Niteline has different modes between which can be switched

##### 1 LED head light "to see"

- Briefly press: Medium Steady on
- Briefly press: High Steady on
- Briefly press: Medium Pulse on
- Briefly press: High Steady-Pulse on
- Long press: off (is possible in every mode)

##### 4 LED rear light "to be seen"

- Briefly press: Low Steady on
- Briefly press: High Steady on
- Briefly press: Low Flash on
- Briefly press: High Pulse on
- Long press: Off (is possible in every mode)

When the lights are turned off they will remember the mode they were on last and turn back on at that mode.

#### GARANTIE WARRANTY

• AXA garandeert de eerste koper een garantietermijn van 2 jaar na aankoopdatum. Schade door oneigenlijk gebruik, (zoals vallen van de lamp, onderdompelen in het water), is van de garantie uit gesloten.

AXA Nederland  
Energistraat 2 - 3903 AV Veenendaal - Nederland  
T: +31 318 536 220 - [www.axabikesecurity.com](http://www.axabikesecurity.com)

• AXA extends a 2-year limited warranty to the original user of the lights against defects in material and workmanship. Damage which is caused by improper use (dropping the light, immersion in water) shall be excluded from the warranty.

AXA Netherlands  
Energistraat 2 - 3903 AV Veenendaal - Nederland  
T: +31 318 536 220 - [www.axabikesecurity.com](http://www.axabikesecurity.com)

#### BATTERIJ INDICATOR BATTERY LOW INDICATOR

• Als de verlichting minder dan 20% batterij heeft zal een licht indicator gaan branden. Bij het USB 'to see' voorlicht zit de rode licht indicator in de aan/uit knop. Bij de USB 4 LED achterlicht zit de rode licht achter de rode lens aan de ander kant van de USB oplaadpoort.

• When the light batteries are at 20% power or less, a light indicator will illuminate. For the USB 'to see' front a red light indicator is located on the power button. For the USB 4 Led rear a red light indicator is located behind the red glass lens on the opposite side the USB charging port.

#### OPLADEN BATTERIJ CHARGING BATTERY

• Aan de onderkant van de verlichting is de USB oplaad poort. Open de USB bedekking en stop de USB kabel in de oplaad poort. Verbind het grotere eind van de USB kabel aan een stroombron (Max. 5V) (niet inbegrepen). Druk de USB bedekking terug na gebruik.

Wanneer de lamp aan het opladen is kleurt de indicator groen. Bij de USB 'to see' voorlicht zit deze indicator in de aan/uit knop. Bij het 4 LED achterlicht zit deze indicator achter de rode lens aan de andere kant van de aan/uit knop. Wanneer de lamp volledig opgeladen is gaat de licht indicator uit.

• The lights have an USB charging port located at the bottom of the light. To open the USB cover, pull open from the tab side. Insert the USB cable into the charging port. Connect larger end of USB cord to a power source like a computer or USB block (Max. 5V) (not included). Push and seal USB cover properly to ensure dirt and grime does not get into the charging port.

To ensure that the lights are charging, look for a green indicator on the power button on the USB to see light and behind the red glass lens on the opposite side of the power button for the 4 LED rear. Once fully charged, the indicator light will turn off.

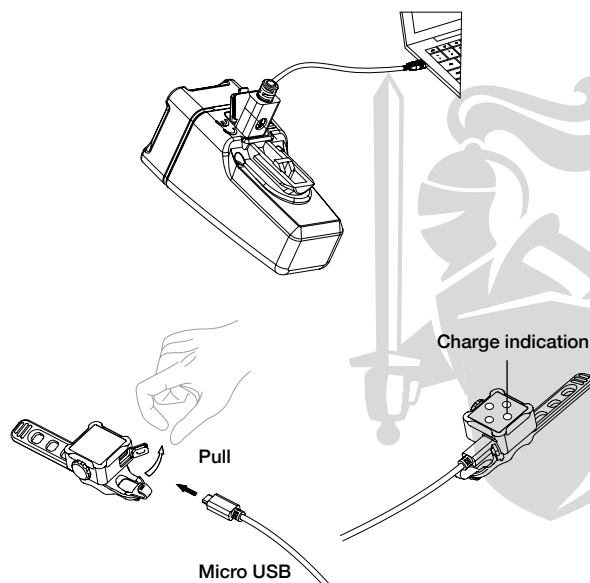

### MONTEREN

#### Voorlicht

Splits de lampkop van de houder door op de hefboom te drukken die onder de lampkop zit en trek het licht richting de hefboom. Pak de houder en maak de rubberen band vast om de stuurstang en plaats de haak door het gat in de rubberen band. Om het licht vast te maken druk de hefboom op de houder in en schuif de lamp op de houder. Stel de stuurbevestiging zo in dat de lamp op de grond gericht staat.

Om de lamp te verwijderen druk op het zwarte hendeltje en schuif de lamp naar voren.

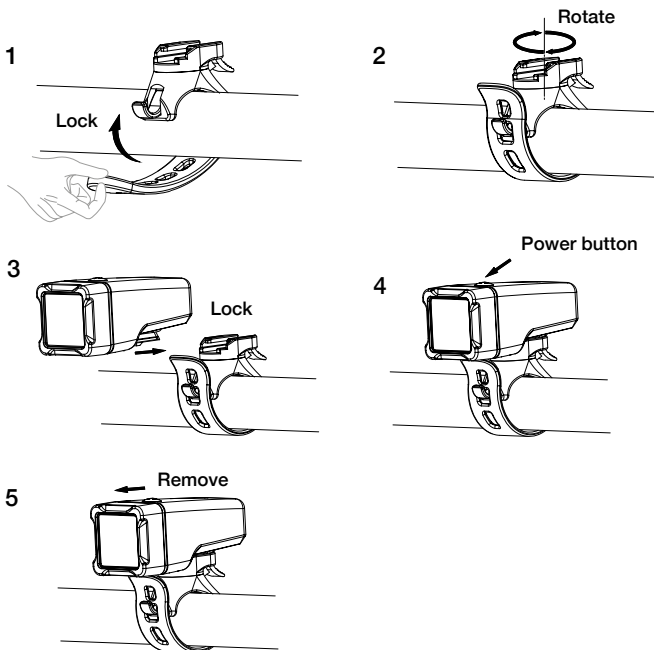

#### Achterlicht

Rek de rubberen band om de zadelpen/achtervork en maak het vast aan de S-klip, met de S-klip naar boven/zijwaarts. Stel de stuurbevestiging zo in dat de lamp op de grond gericht staat.

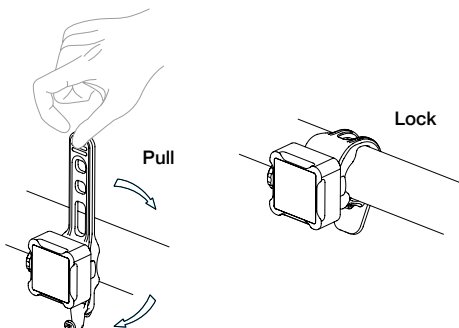

### MOUNTING

#### Head light

Separate the light and bracket by pressing down on the lever located underneath the light head. While pressing the lever down, pull the light towards the lever until it is removed from the bracket. Take the bracket and wrap the rubber fastening strap around the handlebar. Insert the hook through a hole in the rubber strap so that it is snug. To attach the light, push the lever down on the bracket, and slide the mounting base of the light into the bracket with the back of the light passing over the lever side first. Test the light to ensure that it is positioned at your desired angle. The light should be mounted so the light's beam is directed to the ground.

To remove the light press the lever on the rear side and move the light forward.

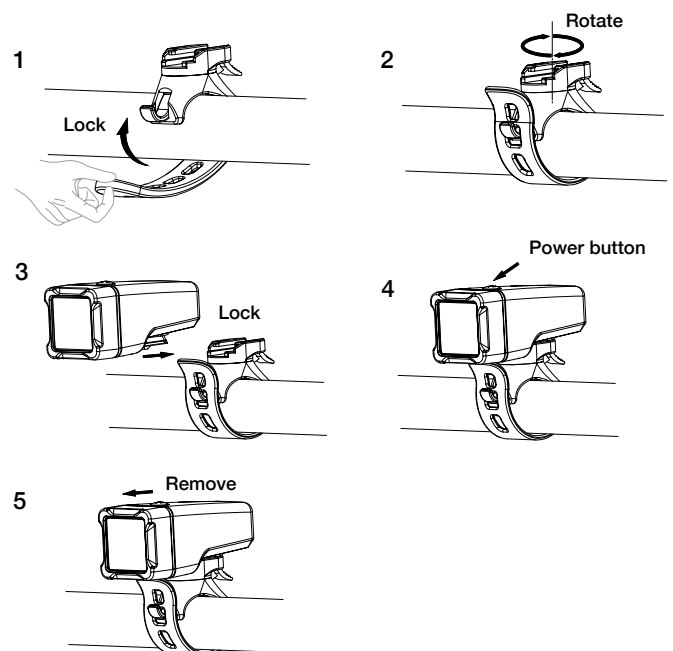

#### Rear light

Wrap the rubber strap around the seatpost or seat stay and fasten it to the S-clip, securing the light in a fixed position. Make sure the S-clip is facing up or sideways. Test the light to ensure that it is positioned at your desired angle. The light should be mounted so the light's beam is directed to the ground.

